

P3=P19

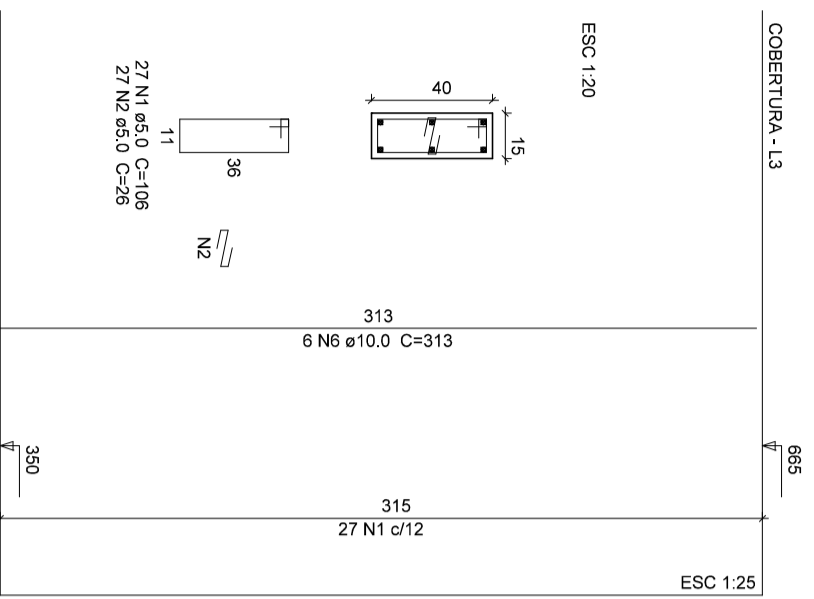

P4=P15=P16=P17=P18=P20

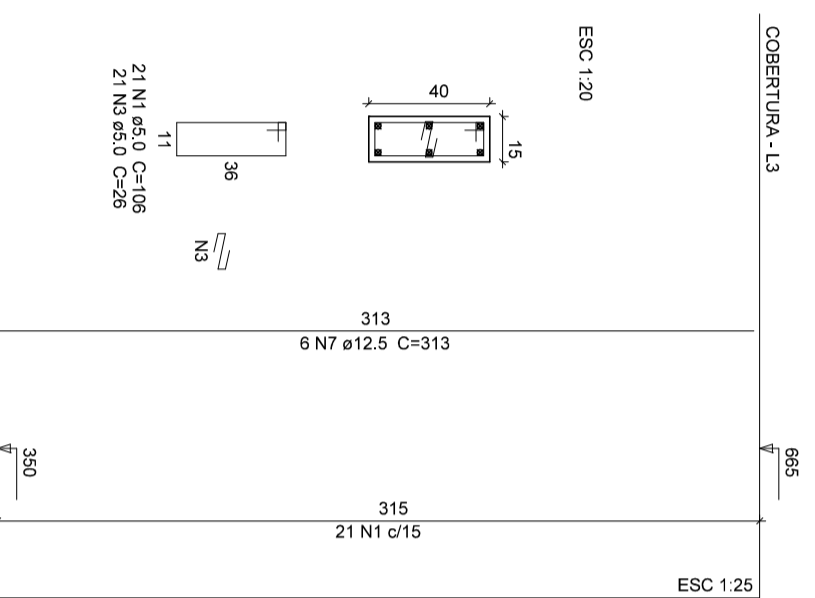

P21=P22=P27=P28

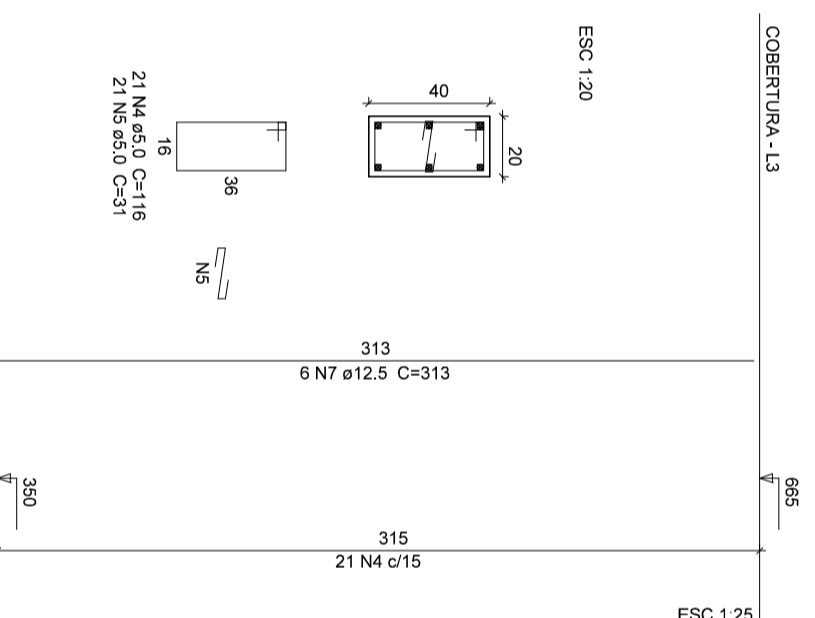

P23=P24=P29=P30

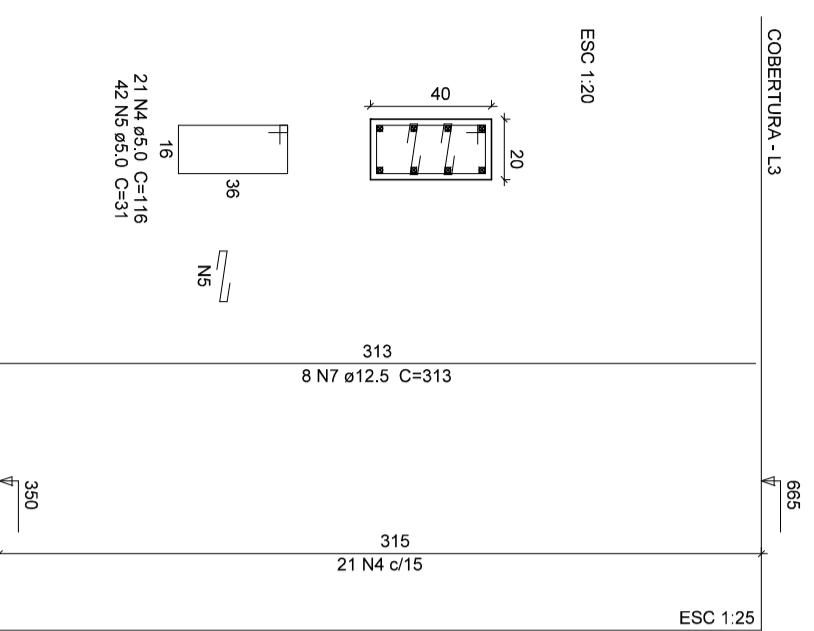

P25=P26

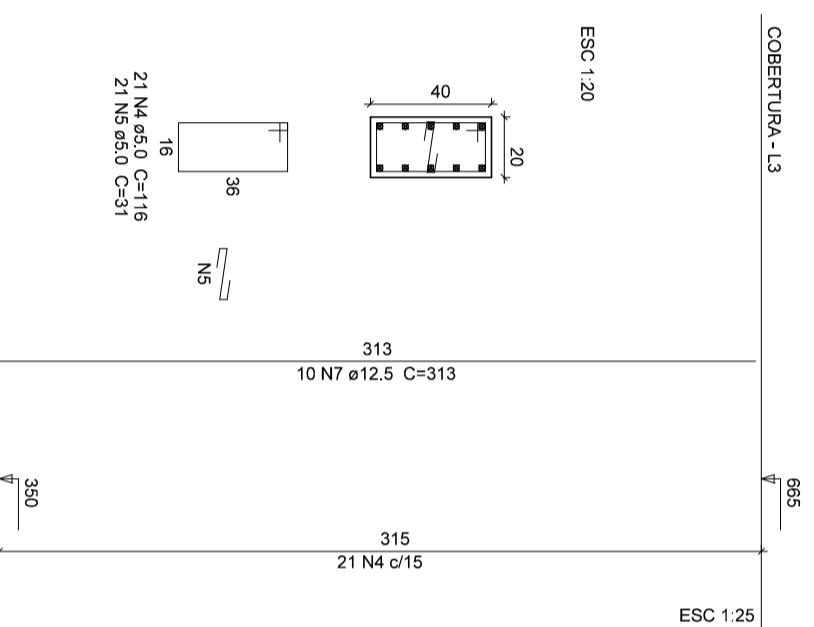

**Relação do aço**

| ACO  | N | DIAM (mm) | QUANT (Barras) | UNIT (cm) | C.TOTAL (cm) |
|------|---|-----------|----------------|-----------|--------------|
| CA60 | 1 | 5,0       | 180            | 106       | 19080        |
|      | 2 | 5,0       | 54             | 26        | 1404         |
|      | 3 | 5,0       | 126            | 26        | 3276         |
|      | 4 | 5,0       | 210            | 116       | 24360        |
|      | 5 | 5,0       | 294            | 31        | 9114         |
|      | 6 | 10,0      | 12             | 313       | 3756         |
|      | 7 | 12,5      | 112            | 313       | 35056        |

**Resumo do aço**

| ACO                    | DIAM (mm) | C.TOTAL (m) | PESO + 10% (kg) |
|------------------------|-----------|-------------|-----------------|
| CA60                   | 10,0      | 37,6        | 26,5            |
| CA60                   | 12,5      | 350,6       | 371,5           |
| CA60                   | 5,0       | 572,4       | 97              |
| <b>PESO TOTAL (kg)</b> |           |             |                 |
| CA60                   | 397       |             |                 |
| CA60                   | 97        |             |                 |

Volume de concreto (C-25) = 4,03 m³  
Área de forma = 65,52 m²

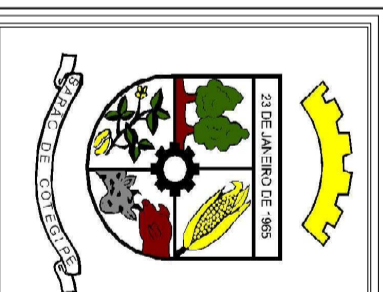

Rua Princesa Isabel, 114  
Barão de Cotegipe - RS  
CEP 99740-000  
e-mail: colegipe@awo.com.br  
54 3523 1344

|  |  |                                    |  |
|--|--|------------------------------------|--|
| <p>Título:<br/><b>PROJETO DE AMPLIAÇÃO DE UNIDADE BÁSICA DE SAÚDE</b></p>                            |  | <p>PRANCHA:<br/><b>EST 08</b></p>  |  |
| <p>Referência<br/>ARMADURA DE PILARES NIVEL INTERMEDIÁRIO / COBERTURA</p>                            |  | <p>ARQUIVO:</p>                    |  |
| <p>Endereço:<br/>RUA JOSÉ MANTOVANI, QUADRA Nº 40, PARTES LOTES Nº 07 / Nº 09</p>                    |  | <p>Assinatura</p>                  |  |
| <p>Proprietária):</p>  |  | <p>Assinatura</p>                  |  |
| <p>PREFEITURA MUNICIPAL DE BARÃO DE COTEGIPE - RS<br/>CNPJ: 87.613.451/0001-82</p>                   |  |                                    |  |
| <p>Responsável Técnico Projeto:<br/><b>LUIZ CARLOS BALESTRIN</b><br/>Eng. Civil CREA RS 096570-D</p> |  | <p>Assinatura:</p>                 |  |
| <p>Escala:<br/><b>INDICADA</b></p>   |  | <p>Data:<br/><b>DEZ / 2015</b></p> |  |
| <p>Áreas:</p>  |  | <p>Áreas:</p>                      |  |